

# CARRO 230 KG. SLIDING

COD.HI-CR-SLD-AJT-240-CS



 [www.winhouse-chile.cl](http://www.winhouse-chile.cl)  
 [winhouse-chile](https://www.facebook.com/winhouse-chile)  
 [winhouse\\_chile](https://www.instagram.com/winhouse_chile)



## INFORMACIÓN TÉCNICA

- Carros con rodamientos de bola.
- Regulables. (Allen N°4).
- Dimensiones **180 mm x 25.5 mm** (al radio).
- Traslape de 8 mm (inferior y superior) para la línea **Sliding Puerta**.

## USOS

- Carros diseñados exclusivamente para la línea **Sliding y Sliding Puerta**.

## CAPACIDAD

- Carro diseñado para soportar **230 Kg.** de capacidad máxima (par).

## MATERIALES

- **Caja : Zamak**
- **Rodamiento : Acero cromo con inyección polímero alta resistencia.**

## COMPLEMENTOS

- Suplemento de apoyo apilables para transmisión de peso directo.

CORTE TRANSVERSAL - VISTA FRONTAL

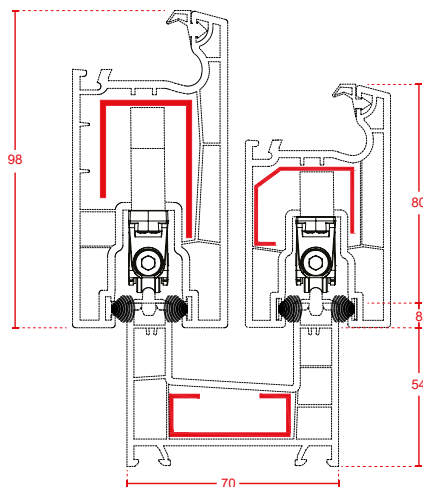

VISTA LATERAL

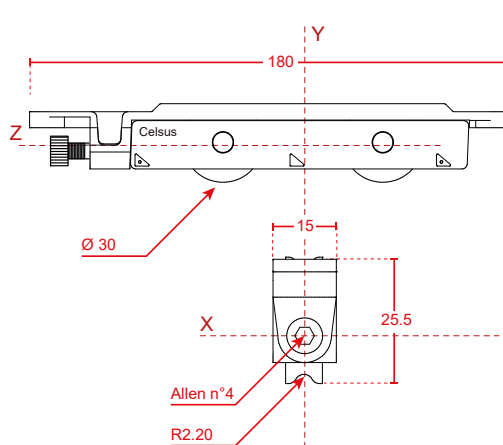

PERSPECTIVA EN USO

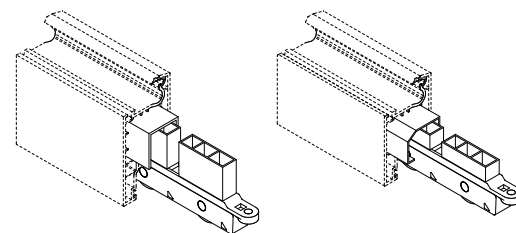

SUPLEMENTOS

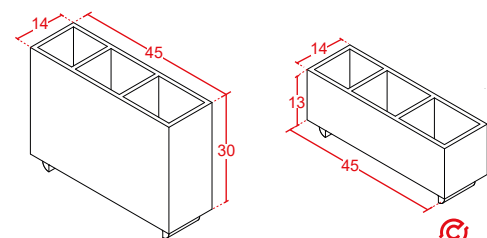

## OBSERVACIONES

- Regulación del carro es en forma ascendente por lo que no afectaría en traslape superior, evitando el descuelgue de la hoja.

## SUPLEMENTOS

- Carros Celsus cuentan con suplementos que, al apoyarse en el refuerzo del perfil, logran transmitancia de peso directo. Suplementos desarrollados para los perfiles hoja de ventana corredera Sliding y hoja puerta corredera Sliding.

## PARA HOJA PUERTA

- Suplemento para hoja ventana, medidas **45 mm x 30 mm x 14 mm**, se deben incorporar dos unidades por carro.

## PARA HOJA VENTANA

- Suplemento para hoja ventana, medidas **45 mm x 13 mm x 14 mm**, se deben incorporar dos unidades por carro.

### SANTIAGO

Av. Tucapel 1540 | La Pintana | Santiago  
 ☎ +56 2 2 3849573    +56 2 2 3849571

### TEMUCO

Dagoberto Godoy 041-B | Padre Las Casas | Temuco  
 ☎ +56 45 281 47 30

[www.winhouse-chile.cl](http://www.winhouse-chile.cl)  
[contacto@winhouse-chile.cl](mailto:contacto@winhouse-chile.cl)